



Zentrifuge KM 50

zur Trennung von Feststoffen aus Flüssigkeiten



Zentrifuge KM 50

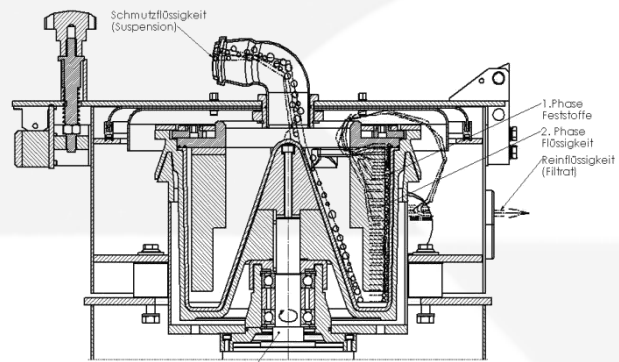

Funktionsprinzip der KM 50

Technische Daten	
Kontinuierlicher Flüssigkeitsdurchsatz	max. 50 l/min. Wasser/EmulsionKühlöl
Trommelvolumen	4,5 dm ³
Feststoffvolumen	3,0 dm ³
Rotordrehzahl	2.850 U/min 50 Hz / 3.420 U/min 60 Hz
Trennfaktor	1200 g (g = Erdbeschleunigung)
Antrieb	Direktantrieb
Antriebsleistung	1,0 kW 50 Hz / 1,5 kW 60 Hz
Feststoffentnahme	manuell
Flüssigkeitsrücklauf	drucklos seitlich am Zentrifugengehäuse
Zulaufbehälter	optional
Reinflüssigkeitsbehälter	optional
Bemerkungen/Sonstiges	kompakte Abmessungen, günstiger Preis

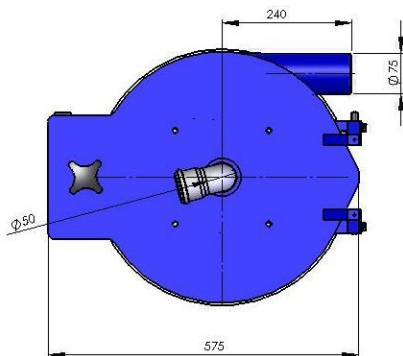

Draufsicht

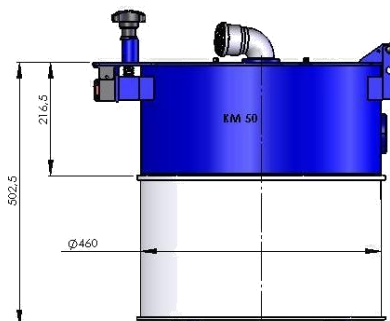

Seitenansicht



Turbo-HKS GmbH
Robert-Gerwig-Strasse 25
78244 Gottmadingen
Germany
+49 (0) 7731 / 8801-0
+49 (0) 7731 / 8801-18
www.turbo-hks.com
info@turbo-hks.com